



КОРВЕТ 467

ПЛИТКОРЕЗ ЭЛЕКТРИЧЕСКИЙ РУКОВОДСТВО ПО ЭКСПЛУАТАЦИИ



По вопросам продаж и поддержки обращайтесь:

Астана +7(7172)727-132, Нижний Новгород (831)429-08-12, Воронеж (473)204-51-73,
Ростов-на-Дону (863)308-18-15, Волгоград (844)278-03-48, Казань (843)206-01-48,
Екатеринбург (343)384-55-89, Краснодар (861)203-40-90, Красноярск (391)204-63-61,
Москва (495)268-04-70, Самара (846)206-03-16, Саратов (845)249-38-78,
Санкт-Петербург (812)309-46-40, Новосибирск (383)227-86-73, Уфа (347)229-48-12

**единый адрес: kvr@nt-rt.ru
сайт: korvet.nt-rt.ru**



Уважаемый покупатель!

Вы приобрели переносной электрический плиткорез. Перед вводом в эксплуатацию электрического дискового плиткореза внимательно и до конца прочтите настоящее руководство по эксплуатации и сохраните его на весь срок использования.

СОДЕРЖАНИЕ

1. Общие указания
2. Технические данные
3. Распаковка
4. Комплектность
5. Указания по технике безопасности
- 5.1. Общие указания по обеспечению безопасности при работе с плиткорезом
- 5.2. Дополнительные указания по обеспечению безопасности
6. Подключение плиткореза к источнику питания
- 6.1. Электрические соединения. Требования к электрическому шнуру питания
- 6.2. Требования при обращении с двигателем
7. Устройство
8. Сборка основания
9. Сборка
10. Регулировка
- 10.1. Регулировка натяжения ремня привода
- 10.2. Регулировка глубины резания
11. Основные операции
- 11.1. Принцип работы
- 11.2. Подготовка к работе
- 11.3. Выполнение работы
12. Техническое обслуживание
- 12.1. Общее обслуживание
- 12.2. Замена отрезного диска
- 12.3. Замена ремня привода
- 12.4. Хранение и транспортировка
- 12.5. Утилизация
- 12.6. Критерии предельного состояния
13. Свидетельство о приёмке и продаже
14. Гарантийные обязательства
15. Возможные неисправности и методы их устранения

Настоящее руководство по эксплуатации предназначено для изучения и правильной эксплуатации электрического плиткореза модели «**КОРВЕТ 467**».

Надёжность работы электрического плиткореза и срок его службы во многом зависят от грамотной эксплуатации, поэтому перед сборкой и пуском электрического плиткореза необходимо внимательно ознакомиться с настоящим руководством.

1. ОБЩИЕ УКАЗАНИЯ

1.1. Электрический плиткорез модели "КОРВЕТ 467" (далее плиткорез) предназначен для резки в размер отрезным диском с водяным охлаждением всех видов натуральной и искусственной керамической облицовочной, напольной и тротуарной плитки под прямым углом и углами до 45°, а также для снятия фаски под углом 45°.

1.2. Плиткорез предназначен для работы от однофазной сети переменного тока напряжением 220 В частотой 50 Гц. Плиткорез не рассчитан на работу при непрерывном производстве.

1.3. Плиткорез предназначен для эксплуатации в следующих условиях:

- температура окружающей среды от 1°C до 35 °C;

- относительная влажность воздуха до 80 % при температуре 25 °C.

1.4. Если плиткорез внесен в зимнее время в отапливаемое помещение с улицы или из холодного помещения, не распаковывайте и не включайте его в течение времени, достаточного для испарения конденсата (до 8 часов). Плиткорез должен прогреться до температуры окружающего воздуха. В противном случае он может выйти из строя при включении.

1.5. Приобретая плиткорез, проверьте его работоспособность, комплектность, наличие гарантийных талонов в руководстве по эксплуатации, дающих право на бесплатное устранение заводских дефектов в период гарантийного срока, при наличии на них даты продажи, штампа магазина и разборчивой подписи или штампа продавца.

1.6. После продажи плиткореза претензии по его комплектности не принимаются.

2. ТЕХНИЧЕСКИЕ ДАННЫЕ

2.1. Основные параметры плиткореза приведены в таблице 1.

Таблица 1

Наименование параметра	Значение параметра
Номинальное напряжение питания, В	220 ± 22
Частота сети, Гц	50
Род тока	переменный, однофазный
Тип двигателя	асинхронный
Привод	ременный
Частота вращения на холостом ходу, мин-1.	2650
Номинальная потребляемая мощность, Вт	1800
Размеры отрезного диска: - наружный диаметр отрезного диска, мм	254
- внутренний диаметр (посадка) отрезного диска, мм	16
Угол резания, град.	90; 45
Размер рабочего стола, мм	410 x 540
Максимальная длина резания, мм	610
Максимальная глубина резания, мм	50
Максимальный размер плитки (разрезаемой по диагонали), мм	430x430;400x500
Масса, кг	45

2.2. По электробезопасности плиткорез модели «КОРВЕТ 467» соответствует I классу защиты от поражения электрическим током.

В связи с постоянным совершенствованием технических характеристик моделей, оставляем за собой право вносить изменения в конструкцию. При необходимости информация об этом будет прилагаться отдельным листом к «Руководству»

3. РАСПАКОВКА

3.1. Откройте упаковку, извлеките плиткорез и все комплектующие детали.

3.2. Проверьте комплектность согласно разделу 4.

4. КОМПЛЕКТНОСТЬ

4.1. В комплект поставки входит:

Рис. 1.1



15. ВОЗМОЖНЫЕ НЕИСПРАВНОСТИ И МЕТОДЫ ИХ УСТРАНЕНИЯ

Главным в получении оптимальных результатов при использовании плиткореза является правильная регулировка.

Неисправность	Возможная причина	Действия по устранению
1. Двигатель не запускается	1. Нет напряжения в сети питания	1. Проверить наличие напряжения в сети
	2. Неисправен выключатель	2. Проверить выключатель
	3. Сгорели или оборвались обмотки электродвигателя	3. Обратиться в специализированную мастерскую для ремонта.
2. Двигатель не развивает полную скорость и не работает на полную мощность	1. Низкое напряжение	1. Проверить напряжение в сети
	2. Перегрузка по сети	2. Проверить напряжение в сети
	3. Сгорела обмотка или обрыв в обмотке	3. Обратиться в специализированную мастерскую для ремонта.
	4. Слишком длинный удлинительный шнур	4. Заменить шнур на более короткий, убедиться, что он отвечает требованиям п.6.2.4.
3. Двигатель перегревается, останавливается, размыкает прерыватели предохранителей	1. Двигатель перегружен	1. Уменьшить скорость подачи
	2. Сгорели или оборвались обмотки электродвигателя	2. Обратиться в специализированную мастерскую для ремонта
	3. Предохранители или прерыватели имеют недостаточную мощность	3. Установить предохранители или прерыватели, соответствующие мощности электродвигателя плиткореза
4. Повышенная вибрация, люфт отрезного диска	1. Диск разбалансирован (отрезной диск со сколами)	1. Снять отрезной диск и заменить на другой
	2. Отрезной диск плохо закреплён	2. Затянуть фланцевую гайку после установки диска
	3. Прочие причины	3. Проверить плиткорез в специализированной мастерской
7. Отрезной диск заклинивает в резе, подгорели стенки реза	1. Неправильная эксплуатация	1. См. раздел "Основные операции"
	2. Налипание материала заготовки на отрезной диск, отрезной диск не смачивается	2. Заготовка из мягкого и вязкого материала, данная заготовка не подлежит обработке отрезным диском плиткореза, проверить уровень воды в поддоне
8. На отрезной диск не подаётся вода	Засорились отверстия водозаборника насоса	Очистите отверстия водозаборника насоса
9. После установки повышенное биение нового отрезного диска (более 0,2 мм)	1. Неправильная установка отрезного диска	1. Повторите установку отрезного диска
	2. Отрезной диск не имеет ровной плоскости	2. Установите отрезной диск с ровной плоскостью

Техническое обслуживание машины (станка), проведение регламентных работ, регулировок, указанных в руководстве по эксплуатации, диагностика не относятся к гарантийным обязательствам и оплачиваются согласно действующим расценкам сервисного центра;

- шнуры питания, в случае повреждения изоляции, подлежат обязательной замене без согласия владельца (услуга платная).

Предметом гарантии не является неполная комплектация машины (станка), которая могла быть выявлена при продаже. Претензии от третьих лиц не принимаются.

Срок гарантии продлевается на время нахождения машины (станка) в гарантийном ремонте.

РЕКОМЕНДАЦИИ ПОТРЕБИТЕЛЮ:

Во всех случаях нарушения нормальной работы машины (станка), например: падение оборотов, изменение шума, появление постороннего запаха, дыма, вибрации, стука, повышенного искрения на коллекторе – прекратите работу и обратитесь в сервисный центр «Корвет» или гарантийную мастерскую.

При заключении договора купли-продажи машины (станка), указанного в настоящем гарантийном талоне, покупатель был ознакомлен:

- с гарантийным сроком, сроком службы, (сроком годности или моторесурсом, если указан) на приобретаемый товар, а также со сведениями о необходимых действиях покупателя по истечении указанных сроков и возможных последствиях в случае невыполнения таких действий, если товар по истечении указанных сроков представляет опасность для жизни, здоровья и имущества потребителя или окружающих, или становится непригодным для использования по назначению;

- с правилами эффективной и безопасной эксплуатации, хранения, транспортировки и утилизации приобретаемой машины (станка), рекомендованными изготовителем.

Данные правила покупателю понятны. Покупатель обязуется ознакомить с этими правилами лиц, которые будут непосредственно эксплуатировать приобретенную машину (станок).

При заключении договора купли-продажи покупатель ознакомлен с назначением приобретаемой машины (станка), её техническими характеристиками, номинальными и максимальными возможностями и характеристиками.

При заключении договора купли-продажи машины (станка), указанного в гарантийном талоне, продавец передал, а покупатель получил руководство по эксплуатации и заполненный гарантийный талон на приобретаемую машину (станок) на русском языке.

Машина (станок) получена в исправном состоянии в полной комплектации, указанной в руководстве по эксплуатации, проверена продавцом в моем присутствии и мной лично. На момент продажи видимых повреждений не обнаружено (царапины, вмятины, трещины на корпусе и прочие внешние недостатки). Претензий по качеству, работоспособности и комплектации машины (станка) не имею.

С условиями гарантийного обслуживания ознакомлен и согласен.

Подпись владельца: _____



Рис.1.2.

КОД ДЛЯ ЗАКАЗА

94670

A. Станина с поддоном	1 шт.
B. Кожух защитный	1 шт.
C. Диск отрезной	1 шт.
D. Блок двигателя	1 шт.
E. Ручка	2 шт.
F. Ключ шестигранный	3 шт.
G. Ключ специальный	1 шт.
H. Удлинитель стола	1 шт.
I. Стол наклонный	1 шт.
J. Винт крепления	2 шт.
K. Пробка	1 шт.
L. Шайба	2 шт.
M. Удлинитель стола	1 шт.
N. Угловой упор	1 шт.
O. Направляющий упор	1 шт.
P. Насос	1 шт.
R. Рама внешняя	1 шт.
S. Рама внутренняя	1 шт.
T. Ролик опорный	1 шт.
U. Крепеж	1 шт.
Руководство по эксплуатации	1 шт.
Упаковка	2 шт.

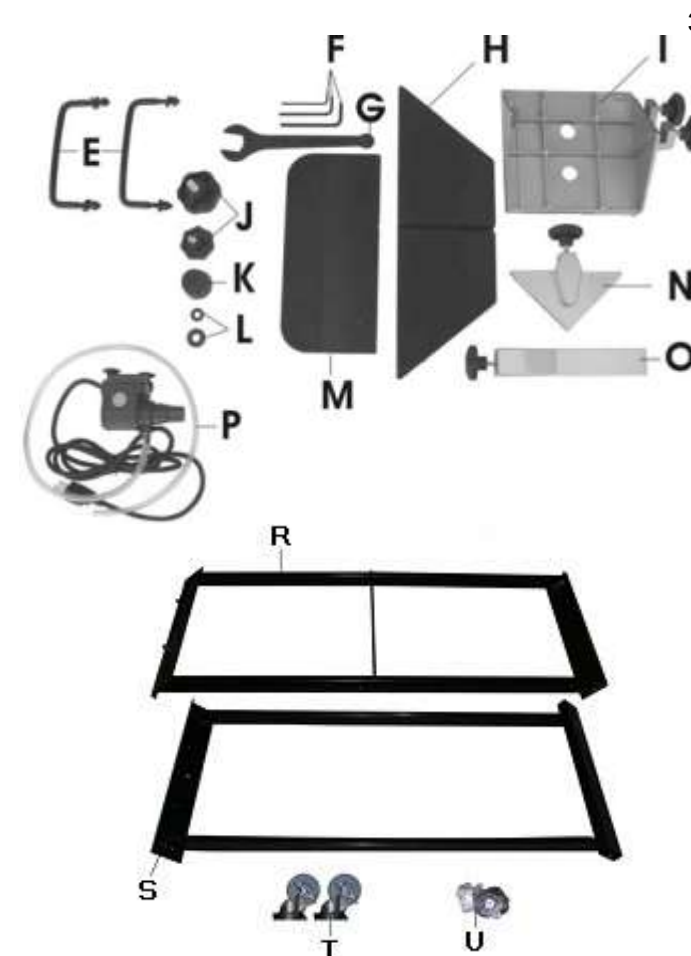
5. УКАЗАНИЯ ПО ТЕХНИКЕ БЕЗОПАСНОСТИ

5.1. Общие указания по обеспечению безопасности при работе с электрическим плиткорезом.

ПРЕДУПРЕЖДЕНИЕ: не подключайте плиткорез к электрической сети питания до тех пор, пока внимательно не ознакомитесь с изложенными в «Руководстве» рекомендациями и поэтапно не изучите все пункты настройки и регулировки плиткореза.

5.1.1. Ознакомьтесь с конструкцией, назначением и техническими характеристиками вашего плиткореза.

5.1.2. Правильно устанавливайте и всегда содержите в рабочем состоянии все защитные устройства.

5.1.3. Выработайте в себе привычку: прежде чем включать плиткорез, убедитесь в том, что все используемые при настройке инструменты убраны с рабочего стола.

5.1.4. Место проведения работ с плиткорезом должно быть ограждено. Содержите рабочее место в чистоте, не допускайте загромождения посторонними предметами. Не допускайте использование плиткореза в помещениях со скользким полом, например, засыпанном опилками или натертом воском.

5.1.5. **Запрещается** работа плиткореза в помещениях с относительной влажностью воздуха более 80%. Позаботьтесь о хорошем освещении рабочего места и свободе передвижения вокруг плиткореза.

5.1.6. Дети и посторонние лица должны находиться на безопасном расстоянии от рабочего места. Запирайте рабочее помещение на замок.

5.1.7. Не перегружайте плиткорез. Ваша работа будет выполнена лучше и закончится быстрее, если вы будете выполнять её так, чтобы плиткорез не перегружался.

Нормальной нагрузкой вашего плиткореза считается режим работы до достижения номинальной потребляемой мощности в силовой цепи электродвигателя (см. п.2).

5.1.8. Используйте только соответствующие отрезные диски.

5.1.9. Одевайтесь правильно. При работе с плиткорезом не надевайте лишние свободную одежду, перчатки, галстуки, украшения, убирайте назад длинные волосы. Они могут попасть в подвижные узлы и детали плиткореза. Работайте в нескользящей обуви.

5.1.10. Всегда работайте в защитных очках: обычные очки таковыми не являются, поскольку не противостоят ударам; работайте с применением наушников для уменьшения воздействия шума. При длительной работе рекомендуется использовать виброзащитные рукавицы.

5.1.11. При отсутствии на рабочем месте эффективных систем пылеудаления рекомендуется использовать индивидуальные средства защиты дыхательных путей (респиратор), поскольку при работе плиткореза создаваемая им пыль может вызывать аллергические осложнения.

5.1.12. При выполнении рабочей операции с плиткорезом будьте крайне внимательны, не отвлекайтесь до завершения намеченной операции. Надёжно удерживайте заготовку.

5.1.13. Контролируйте исправность деталей плиткореза, правильность регулировки подвижных деталей, соединений подвижных деталей, правильность установок под планируемые операции. Любая неисправная деталь должна немедленно ремонтироваться или заменяться.

5.1.14. Содержите плиткорез в чистоте, в исправном состоянии, правильно его обслуживайте.

5.1.15. Перед началом любых работ по настройке или техническому обслуживанию отсоедините вилку шнура питания плиткореза от розетки электросети.

5.1.16. Используйте только рекомендованные комплектующие. Соблюдайте указания, прилагаемые к комплектующим деталям, узлам и механизмам. Применение несоответствующих комплектующих может стать причиной несчастного случая.

5.1.17. Не оставляйте плиткорез без присмотра. Прежде чем покинуть рабочее место, выключите плиткорез, дождитесь полной остановки отрезного диска и отключите вилку шнура питания от розетки электросети.

5.2. Дополнительные указания по обеспечению безопасности.

ОСТОРОЖНО: Начинайте работу с плиткорезом только после того, как полностью соберёте и проверите его в соответствии с указаниями данного руководства по эксплуатации.

5.2.1. Перед первым включением плиткореза обратите внимание на:

- правильность сборки и надежность установки;
- исправность защитного кожуха отрезного диска.

ВНИМАНИЕ! Прочтите надписи с предупреждающими указаниями на наклейках, расположенных на корпусе плиткореза. Держите руки вне области вращения отрезного диска.

5.2.2. Перед работой проверьте отрезной диск на наличие трещин или повреждений. Отрезной диск с трещинами или другими повреждениями следует немедленно заменить.

5.2.3. Не используйте плиткорез вблизи легковоспламеняющихся жидкостей или газов.

5.2.4. Используйте фланцы для закрепления диска, предназначенные для этого плиткореза.

5.2.5. Будьте осторожны, не повредите вал, фланцы (прежде всего, их монтажные поверхности), поверхности крепления отрезного диска. Повреждение этих деталей может привести к разрушению отрезного диска.

5.2.6. Убедитесь в том, что поворотное устройство надёжно зафиксировано и не имеет возможности перемещения во время работы.

5.2.7. Перед началом работы уберите с поверхности стола опилки (пыль), лишние заготовки, обрезки и т.д. Поверхность стола должна быть чистой и гладкой.

5.2.8. Убедитесь в отсутствии инородных тел в заготовке.

5.2.9. Обратите внимание на то, чтобы отрезной диск был правильно установлен (не касался рабочего стола) и надёжно закреплён.

5.2.10. Перед включением убедитесь, что движению отрезного диска ничто не мешает, и он имеет возможность свободного вращения.

5.2.11. Положение плиткореза должно быть надёжным и устойчивым и, если предусмотрено конструкцией, закреплено на опорной поверхности. Помните, что в момент включения и остановки (под воздействием изменения центробежной силы) плиткорез может самопроизвольно перемещаться.

5.2.12. Не разрезайте одновременно несколько заготовок.

5.2.13. Будьте особенно внимательны при резании больших, очень маленьких или неудобных заготовок. При резании больших заготовок отрезанная часть заготовки по завершению отрезания может опрокинуться с рабочего стола.

5.2.14. Не прикасайтесь к отрезному диску во время его работы.

5.2.15. Перед включением убедитесь, что отрезной диск не касается поверхности заготовки.

5.2.16. Перед резанием заготовки включите плиткорез и на холостом ходу проверьте отрезной диск на возможное биение. Причиной биения может быть неправильный монтаж или плохая балансировка отрезного диска.

5.2.17. Перед началом выполнения работы подождите, пока отрезной диск достигнет максимальной частоты вращения. Дайте поработать плиткорезу на холостом ходу не менее минуты.

5.2.18. Если вам что-то показалось ненормальным в работе плиткореза, немедленно прекратите его эксплуатацию.

5.2.19. Перед обслуживанием или настройкой всегда отключайте вилку электропровода плиткореза из розетки электропитания и ждите полной остановки отрезного диска.

5.2.20. Будьте внимательны, особенно при выполнении повторяющихся, монотонных операций. Не успокаивайтесь ошибочным чувством безопасности.

5.2.21. Не применяйте диски без знака соответствия требованиям стандарта, никогда не устанавливайте отрезные диски и съемные рабочие инструменты, не соответствующие назначению плиткореза., Это может стать причиной тяжелой травмы.

5.2.22. Используйте заготовки, соответствующие назначению плиткореза, согласно п.1.1.

5.2.23. При резании заготовки необходимо помнить о максимальных возможностях данного плиткореза (см. табл.1).

5.2.24. Не допускайте неправильной эксплуатации электропровода. Не тяните за электропровод при отсоединении вилки от розетки. Оберегайте электропровод от нагревания, попадания на него масла или воды и от повреждения об острые кромки.

5.2.25. Пыль, образующаяся от некоторых материалов, может быть опасной для здоровья. Всегда работайте в хорошо вентилируемом помещении с использованием соответствующих средств защиты и удаления пыли. Используйте пылесборники там, где возможно.

5.2.26. Избегайте неудобных положений рук, т. к. при внезапном соскальзывании одна или обе руки могут оказаться рядом с отрезным диском.

При работе необходимо следить за тем, чтобы обороты отрезного диска не падали более чем на 15-20%, чтобы двигатель не перегружался и отрезной диск в разрезе "не заедал".

13. СВИДЕТЕЛЬСТВО О ПРИЁМКЕ И ПРОДАЖЕ

Плиткорез модели «КОРВЕТ 467» Зав. № _____ соответствует требованиям технического регламента «О безопасности машин и оборудования» (Постановление Правительства РФ от 15.09.2009г. №753), обеспечивающим безопасность жизни, здоровья потребителей и охрану окружающей среды и признан годным к эксплуатации.

“ _____ ” 201 г. _____ Входной контроль “ _____ ” 201 г. _____ (дата изготовления) (штамп ОТК) (дата проверки) (штамп вк)

Дата продажи “ _____ ” _____ 201 г. _____ (подпись продавца) _____ (штамп магазина)

14. ГАРАНТИЙНЫЕ ОБЯЗАТЕЛЬСТВА

Гарантийный срок эксплуатации машины (станка) составляет **36 месяцев** с даты продажи через розничную сеть.

Назначенный срок службы машины (станка) – 5 лет.

Предприятие устанавливает **«безусловную гарантию» на первые 12 месяцев**, при которой выполняется

бесплатный ремонт по устранению любых дефектов машины (станка) «Корвет» только в условиях авторизованных сервисных центров и при наличии правильно заполненного гарантийного талона и свидетельства о приёме и продаже, кроме случаев:

- механические повреждения, связанные с неаккуратной эксплуатацией, сборкой, транспортировкой и хранением;
- после проведения самостоятельного вскрытия и ремонта, изменения конструкции или ремонта в не авторизованном сервисном центре;
- если причиной поломки стала эксплуатация машины (станка) не по назначению.

Производитель гарантирует надёжную работу машины (станка) модели «Корвет» при соблюдении условий хранения, правильности монтажа, использования по назначению, соблюдении правил эксплуатации и обслуживания, указанных в руководстве по эксплуатации.

По окончании действия **«безусловной гарантии»** вступают в силу следующие условия гарантийного обслуживания:

В течение последующего периода гарантийного срока владелец имеет право на бесплатное устранение неисправностей, которые явились следствием производственных дефектов. Техническое освидетельствование изделия на предмет установления гарантийного случая производится только в авторизованных сервисных центрах, перечисленных в приложении или на сайте.

Гарантийный ремонт производится только при наличии гарантийного талона. При отсутствии отметок в «свидетельстве о приёме и продаже», а также при незаполненном гарантийном талоне гарантийный ремонт не производится и претензии по качеству изделия не принимаются.

Машина (станок) предоставляется в ремонт в чистом виде, только в полной комплектации, включая рабочий и режущий инструмент. Заменяемые по гарантии детали переходят в собственность мастерской.

Гарантийные обязательства не распространяются на следующие случаи:

- отсутствие, повреждение или изменение заводского номера на машине (станке) или в гарантийном талоне, или их несоответствие;
- несоблюдение пользователем предписаний руководства по эксплуатации, ненадлежащее хранение и обслуживание, использование машины (станка) не по назначению;
- эксплуатация машины (станка) с признаками неисправности (повышенный шум, вибрация, неравномерное вращение, потеря мощности, снижение оборотов, сильное искрение, запах гари);
- механические повреждения (трещины, сколы, вмятины, деформации, повреждение кабелей и т.д.);
- повреждения, вызванные действием агрессивных сред и высоких температур или иных внешних факторов, таких как дождь, снег, повышенная влажность и др., например, коррозия металлических частей;
- повреждения, вызванные ненадлежащим уходом, сильным внутренним или внешним загрязнением, попаданием в машину (станок) инородных тел, например: песка, камней, материалов и веществ, не являющихся отходами, сопровождающими применение машины (станка) по назначению;
- повреждения и поломки вследствие эксплуатации машины (станка) без надлежащих средств пылеудаления, предписанных производителем в руководстве по эксплуатации;
- неисправности, возникшие вследствие перегрузки, повлекшие выход из строя сопряженных или последовательных деталей, например: ротора и статора, первичной обмотки трансформаторов, а также вследствие несоответствия параметров электросети напряжению, указанному в таблице номинальных параметров для данного изделия;
- неисправности, возникшие вследствие равномерного естественного износа упорных, трущихся, передаточных деталей и материалов;
- выход из строя (естественный износ) быстроизнашивающихся деталей и комплектующих (угольных щеток, приводных ремней и колес, резиновых уплотнений, сальников, смазки, направляющих роликов, защитных кожухов и т.д.), сменных приспособлений (пазовальных насадок, пилок, ножей, цепей, звездочек, пильных и отрезных дисков, пильных лент, сверл, элементов их крепления, патронов сверлильных, цанг, подошв шлифовальных и ленточных машин, болтов, гаек и фланцев крепления, шлангов, фильтров и т.д.);
- обслуживание машины (станка) в условиях не авторизованного сервисного центра, очевидные попытки вскрытия и самостоятельного ремонта (повреждены шлицы крепежных элементов, пломбы, защитные стикеры и т.д.), при внесении самостоятельных изменений в конструкцию (в т.ч., удлинение шнура питания и т.д.);
- ремонт с использованием неоригинальных запасных частей;
- профилактическое обслуживание (регулировка, чистка, смазка, промывка и прочий уход).

11.3. Выполнение работы, Рис. 2

- 11.3.1. Приступайте к выполнению работ только после того, как выполнены все настройки и регулировки, и если оператор уверен в нормальной работе, правильной и надёжной установке плиткореза.
- 11.3.2. Осторожно, не приближая рук к отрезному диску (20), подведите рабочий стол (24) и плитку к отрезному диску (20). Подавайте плитку для разрезания очень медленно. Не форсируйте подачу рабочего стола (24). Если скорость вращения отрезного диска (20) замедляется, это означает, что скорость подачи плитки слишком высокая.
- 11.3.3. Во время резания подача воды на отрезной диск (20) должна быть непрерывной для смазки и охлаждения зоны резания. Если вода не поступает, проверьте насос (21) и уровень воды в поддоне (10).
- 11.3.4. Если двигатель (16) внезапно остановился, сразу установите переключатель (13) в положение «Выключено». Подождите около 15 минут и нажмите кнопку теплового реле (14), переключателем (13) включите плиткорез.

12. ТЕХНИЧЕСКОЕ ОБСЛУЖИВАНИЕ

ВНИМАНИЕ: Перед началом любых ремонтных и сервисных работ, прежде всего, убедитесь в том, что плиткорез отключен, и вилка шнура питания отсоединена из питающей розетки.

12.1. Общее обслуживание.

- 12.1. Продолжительная эксплуатация плиткореза с изношенным или повреждённым отрезным диском приводит к снижению производительности работы и может стать причиной перегрузки двигателя. Замените отрезной диск на новый сразу, как только заметите, что он изношен или поврежден.
- 12.1.2. Периодически удаляйте опилки со всех резьбовых и подвижных узлов и механизмов плиткореза.
- 12.1.3. По окончании работы очистите плиткорез от пыли и грязи чистой ветошью. Не используйте для очистки пластиковых деталей растворители и нефтепродукты.
- 12.1.4. Очистите приспособления, оснастку и принадлежности.
- 12.1.5. Периодически проверяйте затяжку всех резьбовых соединений плиткореза и, при необходимости, затягивайте все ослабленные соединения.
- 12.1.6. Не допускайте попадания воды на электрические приборы и электродвигатель. При попадании воды немедленно выключите плиткорез, удалите воду.
- 12.1.7. Периодически меняйте воду в поддоне (10) и очищайте отверстия водозаборника насоса (21).

12.2. Замена отрезного диска (Рис. 5)

ПРЕДУПРЕЖДЕНИЕ: Перед снятием или установкой отрезного диска, прежде всего, убедитесь в том, что плиткорез отключен, и вилка шнура питания отсоединена из питающей розетки.

12.1. Отрезной диск (20) подлежит замене, когда режущая часть (напыление) полностью выработалась. Перед установкой отрезного диска (20) на плиткорез внимательно его осмотрите. На нём не должно быть трещин, сколов и деформаций. Помните, что отрезной диск (20) весьма хрупкий. Обращайтесь с отрезным диском (20) осторожно, избегая его ударов и падений.

12.2. Переведите толкатель (28) в нижнее положение. Вращайте отрезной диск (20) до полного утопления толкателя (28). Специальным ключом (см.п.4.1) открутите гайку (34), снимите фланец (33) и отрезной диск (20). Очистите поверхности шпинделя и фланцев.

12.3. Установите и зафиксируйте новый отрезной диск (20) (см. п.9.1.4).

12.4. Не используйте отрезные диски, не соответствующие техническим характеристикам плиткореза (см.п. 2.1).

Внимание: Перед установкой нового или долго хранившегося отрезного диска (20) проверьте плоскость режущей кромки относительно посадочного места диска. Не устанавливайте деформированные отрезные диски.

12.3 Замена ремня привода (Рис. 6,7)

- 12.1. Демонтируйте защитный кожух (12) (см.п. 10.1.1).
- 12.2. Максимально ослабьте натяжение ремня привода (40) (см.п.10.1.2).
- 12.3. Замените ремень привода (40) на шкивах (39, 41).
- 12.4. Произведите регулировку натяжения ремня привода (см.п. 10.1).
- 12.5. Установите и закрепите защитный кожух (12) (см.п. 10.1.4).
- 12.6. После замены ремня привода (40) на новый периодически производите контроль натяжения, т.к. новый ремень привода (40) некоторое время естественно растягивается.

Примечание: Ремень передачи для плиткореза «Корвет 467» - код для заказа – 25667.

12.4. Хранение и транспортировка.

- 12.4.1. Храните плиткорез в сухом помещении, оградив его от воздействия прямых солнечных лучей и покрыв тонким слоем масла неокрашенные металлические поверхности..
- 12.4.2. Не храните плиткорез в легкодоступном месте и в пределах досягаемости детей.
- 12.4.3. Для транспортировки плиткореза на дальние расстояния используйте заводскую или иную упаковку, исключая повреждение машины и ее компонентов в процессе транспортировки.

12.5. Утилизация.

12.5.1. Плиткорез и его комплектующие, вышедшие из строя и не подлежащие ремонту, необходимо сдать на специальные приемные пункты по утилизации. Не выбрасывайте вышедшее из строя оборудование в бытовые отходы!

12.6. Критерии предельного состояния.

12.6.1. Критериями предельного состояния плиткореза считаются поломки (износ, коррозия, деформация, старение, трещины или разрушения) узлов и деталей или их совокупность при невозможности их устранения в условиях авторизованных сервисных центров оригинальными деталями или экономическая нецелесообразность проведения ремонта.

Критериями предельного состояния плиткореза Корвет являются:

- поломка или деформация основания и рабочего стола;
- глубокая коррозия рабочего стола и электродвигателя

6. ПОДКЛЮЧЕНИЕ ПЛИТКОРЕЗА К ИСТОЧНИКУ ПИТАНИЯ

6.1. Электрические соединения. Требования к электрическому шнуру питания

- 6.1.1. Для защиты электропроводки от перегрузок на щите подключения данной линии необходимо применять плавкие предохранители или автоматические выключатели на 15А.
- 6.1.2. Запрещается переделывать вилку, если она не входит в розетку. Квалифицированный электрик должен установить соответствующую розетку. Розетка, к которой подключается плиткорез, обязательно должна иметь заземляющий контакт.
- 6.1.3. При повреждении электрического шнура питания его должен заменить изготовитель или сертифицированный сервисный центр.

ПРЕДУПРЕЖДЕНИЕ: Этот плиткорез предназначен для использования только в сухом помещении. Не допускайте его установку во влажных помещениях.

6.2. Требования при обращении с двигателем

ВНИМАНИЕ! Для исключения опасности повреждения двигателя регулярно очищайте двигатель от пыли. Таким образом обеспечивается его беспрепятственное охлаждение.

ПРЕДУПРЕЖДЕНИЕ: не включайте плиткорез до тех пор, пока до конца и внимательно не ознакомитесь с изложенными в данном «Руководстве» рекомендациями, поэтапно не изучите все пункты настройки и регулировки плиткореза и не усвоите работу всех органов его управления.

6.2.1. Если двигатель не запускается или внезапно останавливается при работе, сразу же отключите плиткорез. Отсоедините вилку электрического шнура питания от розетки, проверьте отрезной диск на свободное вращение. Если отрезной диск вращается свободно, включите двигатель ещё раз. Если двигатель всё ещё не вращается, попытайтесь по таблице возможных неисправностей найти и устранить возможную причину.

6.2.2. Устройство защиты или автомат защиты необходимо регулярно проверять, если:

- двигатель постоянно перегружается. (При частых заклиниваниях отрезного диска в заготовке или при частых запусках плиткореза двигатель может перегружаться.)

- колебания напряжения сети в пределах $\pm 10\%$ относительно номинального значения не влияют на нормальную работу электродвигателя. Однако, при тяжёлой нагрузке необходимо, чтобы на двигатель подавалось напряжение 220В.

6.2.3. Чаще всего проблемы с двигателем возникают при плохих контактах в разъёмах, при перегрузках, пониженном напряжении питания (возможно, вследствие недостаточного сечения подводящих проводов). Поэтому всегда с помощью квалифицированного электрика проверяйте все разъёмы, рабочее напряжение и потребляемый плиткорезом ток.

6.2.4. При большой длине и малом поперечном сечении подводящих проводов на этих проводах происходит дополнительное падение напряжения, которое приводит к проблемам с двигателем. Поэтому для нормального функционирования этого плиткореза необходимо достаточное поперечное сечение подводящих проводов. Приведённые в таблице данные о длине подводящих проводов относятся к расстоянию между распределительным щитом, к которому подсоединен плиткорез и вилкой штепсельного разъёма плиткореза. При этом, не имеет значения, осуществляется подвод электроэнергии к плиткорезу через стационарные подводящие провода, через удлинительный кабель или через комбинацию (стационарный и удлинительный) кабелей.

Длина подводящих проводов	Необходимое поперечное сечение медных проводов
До 15м	1,5 мм ²

Предупреждение: Плиткорез должен быть заземлен через розетку с заземляющим контактом.

7. УСТРОЙСТВО (Рис. 2)

- | | |
|-------------------------|---------------------------|
| 1. Станина | 13. Переключатель |
| 2. Ручка (транспортная) | 14. Кнопка теплового реле |
| 3. Направляющая планка | 15. Электрический щиток |
| 4. Винт крепления | 16. Электродвигатель |
| 5. Стол наклонный | 17. Винт крепления |
| 6. Винт крепления | 18. Шланг |
| 7. Винт крепления | 19. Кожух защитный |
| 8. Направляющий упор | 20. Отрезной диск |
| 9. Угловой упор | 21. Насос |
| 10. Поддон | 22. Удлинитель стола |
| 11. Ручка плиткореза | 23. Удлинитель стола |
| 12. Защитный кожух | 24. Рабочий стол |



Рис.2.

6 8. СБОРКА ОСНОВАНИЯ

Соберите основание, как указано на Рис.3, установите и закрепите на нем станину (1) плиткореза и зафиксируйте её при помощи двух болтов с квадратным подголовком и фиксирующих гаек (см. п.4). Для повышения устойчивости плиткореза при работе опорные ролики (U) основания фиксируются перемещением флажков.

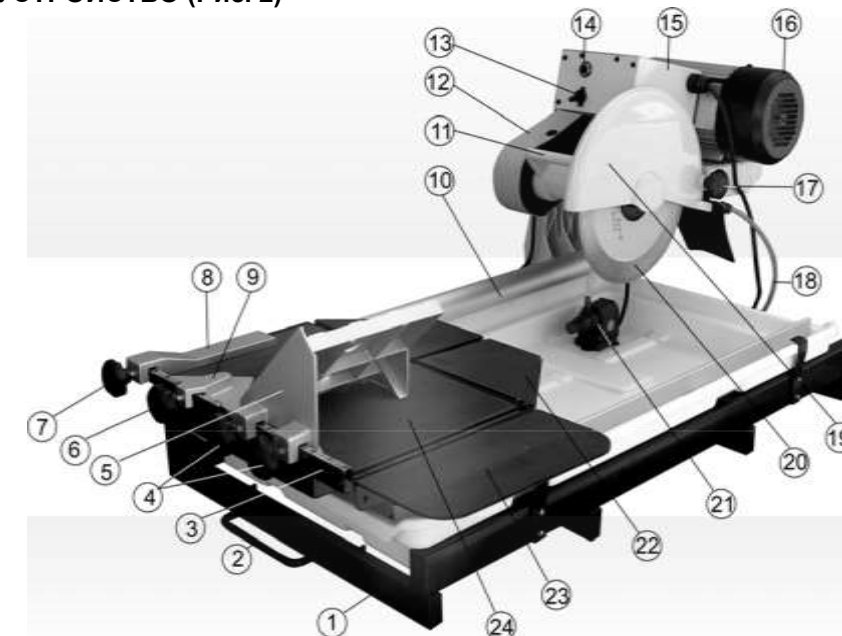

Рис. 3

9. СБОРКА

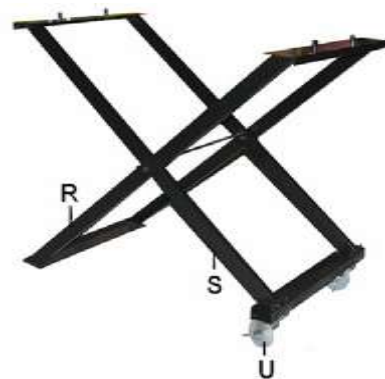

Рис.4.

- 9.1. Установите и закрепите две ручки (2), Рис. 2.
- 9.2. Как показано на Рис.3, на консоли (27) установите и закрепите винтом (26) блок двигателя (25).
- 9.3. На посадочное место (29) блока двигателя (25) установите и винтом крепления (17) закрепите защитный кожух (19), Рис.4,5.
- 9.4. С учётом направления вращения установите отрезной диск (20) и фланец (33). Удерживая толкатель (28) в нижнем положении, заблокируйте шпиндель (30). Отрезной диск (20) закрепите гайкой (34), используя специальный ключ (G), Рис.1,4,5.
- 9.5. В зависимости от предполагаемой операции и размеров заготовки, установите удлинители стола (22 и 23), Рис. 2.
- 9.6. В зависимости от предполагаемой операции, установите и винтами крепления (4,6 или 7) зафиксируйте наклонный стол (5), или угловой упор (9), или направляющий упор (8), Рис.2.
- 9.7. Подключите вилку питания (36) насоса (21) к розетке электроцита (15), шланг насоса вставьте в специальную ответную часть, как показано на Рис. 2,6.
- 9.8. Надежно закрепите насос (21) на корпусе поддона с помощью четырёх присосок, вмонтированных в корпус насоса (21). Насос (21), электропровод питания и шланг (18) не должны мешать перемещению рабочего стола (24), Рис.2.

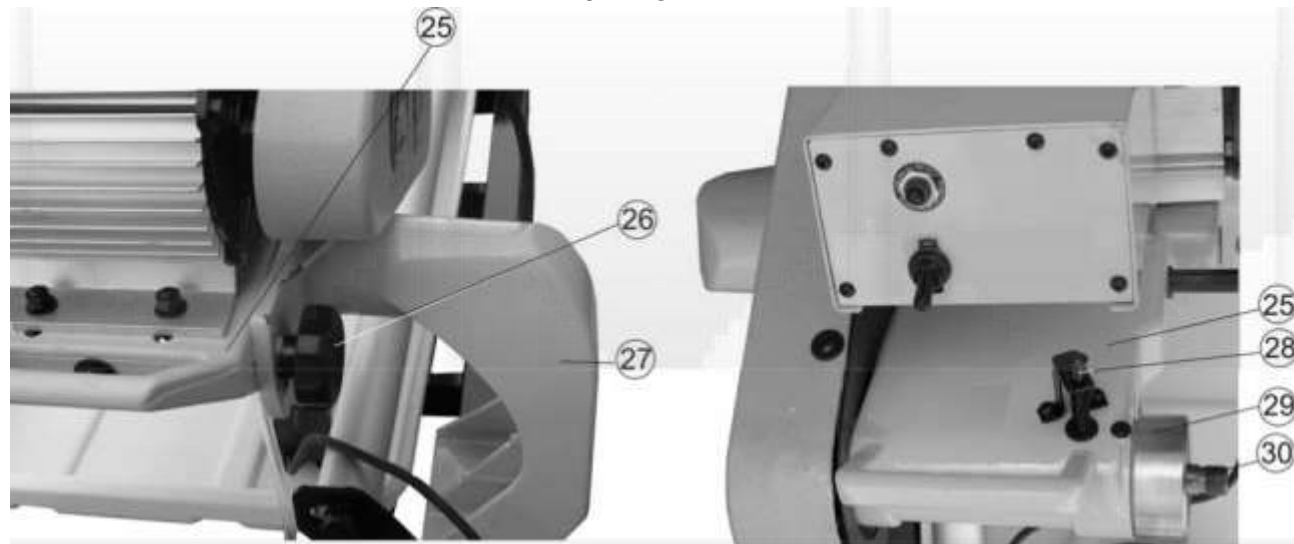

Рис. 5.

Рис. 6.

7 10. РЕГУЛИРОВКА

Плиткорез отрегулирован на заводе - изготовителе, но при транспортировке точность установок регулировочных винтов может нарушиться.

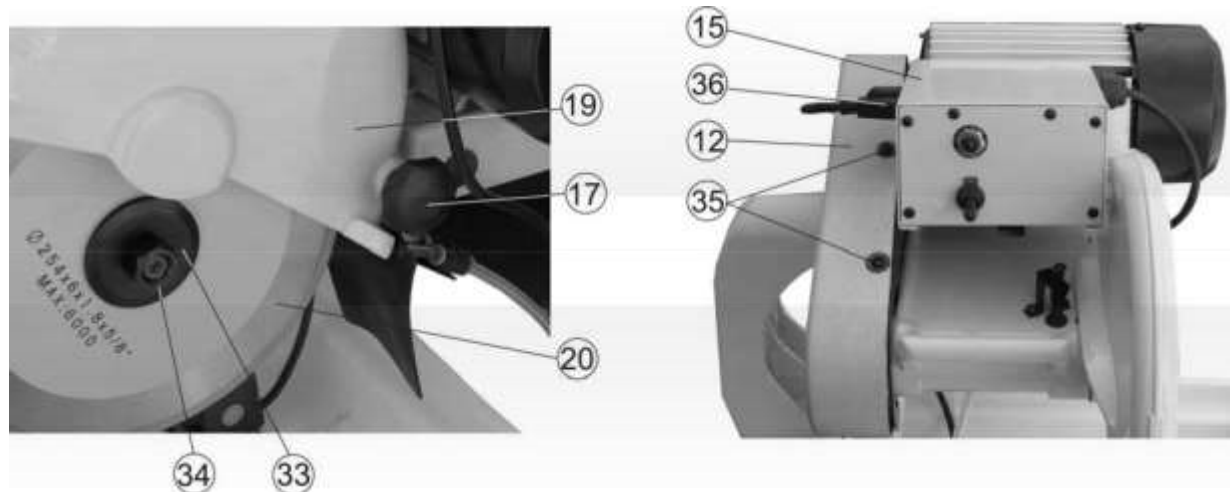
ВНИМАНИЕ: Перед регулировкой узлов и механизмов плиткореза отсоедините вилку шнура электропитания от питающей розетки.

10.1. Регулировка натяжения ремня привода

10.1.1. Выкрутите два установочных винта (35), снимите защитный кожух (12), Рис.6.

10.1.2. Для регулировки натяжения ремня привода (40) ослабьте фиксацию двух гаек (37) установки электродвигателя (16), переместите электродвигатель (16) в сторону натяжения ремня привода (40). Удерживая электродвигатель (16), зафиксируйте положение двумя гайками (37), Рис.7.

10.1.3. Чрезмерное натяжение ремня привода (40) может привести к его преждевременному износу, а недостаточное натяжение - к проскальзыванию при нагрузке на шкивах (39 и 41), Рис.7.

10.1.4. Установите и закрепите защитный кожух (12), Рис.6.

10.2. Регулировка глубины резания

10.2.1. По мере износа отрезного диска (20) или выполнения несквозного резания плитки, необходимо изменять глубину резания, Рис.5.

10.2.2. Отключите плиткорез (отсоедините вилку шнура от питающей розетки), ослабьте фиксацию винта (26), за ручку (38) переместите блок двигателя (25) в выбранное положение и зафиксируйте положение винтом (26), Рис. 5,7.



Рис.7.

11. ОСНОВНЫЕ ОПЕРАЦИИ

В интересах вашей безопасности всегда держите защитные кожухи, предусмотренные конструкцией, в исправном состоянии. При любой неисправности их следует немедленно заменить.

11.1. Принцип работы (Рис. 2)

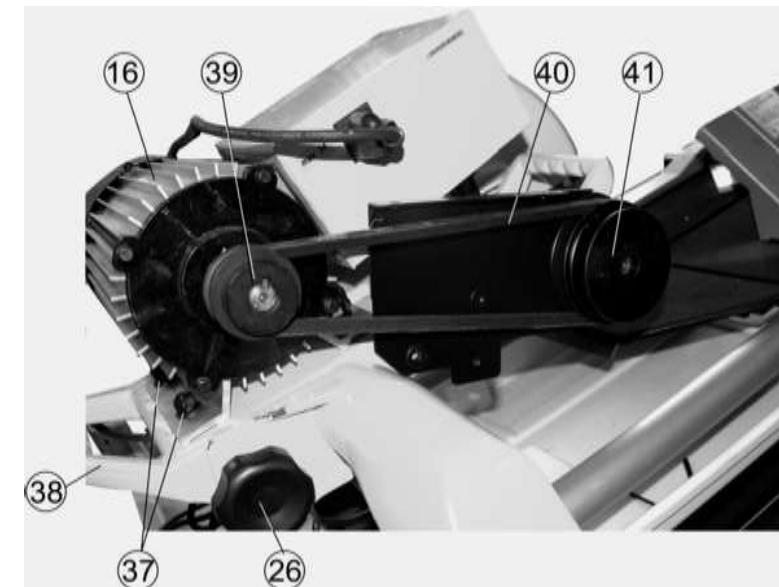
11.1.1. Плиткорез предназначен для:
- разрезания заготовки под углом 90°;

- снятия фаски под углом 45° к ее плоскости с применением наклонного стола (5);
- разрезания в размер по направляющему упору (8);
- разрезания в размер под углом 45° с использованием углового упора (9).

11.1.2. Перед включением убедитесь, что отрезному диску (20) ничто не мешает, и он имеет свободное вращение. Подавайте заготовку к отрезному диску (20) только после того, как отрезной диск (20) наберёт максимальную скорость вращения.

11.1.3. Подача заготовки к отрезному диску (20) и скорость подачи резания производится ручным усилием оператора. Избыточная скорость подачи заготовки может привести к перегрузке электродвигателя (16) и разрушению отрезного диска (20). Будьте крайне внимательны, следите, чтобы руки оператора не находились во время вращения отрезного диска (20) в зоне резания.

11.1.4. Для удобства проведения работы направляющий упор (8) и угловой упор (9) можно устанавливать с левой или с правой стороны отрезного диска (20).

11.1.5. На финишной стадии выполнения намеченной операции уделите особое внимание траектории движения отрезанными частями заготовки.

11.1.6. По завершению выполнения намеченной операции переведите переключатель (13) в положение «выключено», дождитесь полной остановки отрезного диска (20), после чего снимите готовую деталь и обрезки с рабочего стола (7).

11.2. Подготовка к работе, Рис. 2

11.2.1. Заполните поддон (10) достаточным количеством воды так, чтобы заборная часть насоса была полностью погружена в воду.

11.2.2. Подключите плиткорез к источнику питания. Убедитесь, что электрический шнур сухой и проложен так, что на него не будет попадать вода при работе плиткореза.

11.2.3. Установите размеченную кафельную плитку (образец, шаблон) на рабочий стол (24) до упора в направляющую планку (3). Совместите разметку на кафельной плитке (образце, шаблоне) с отрезным диском (20), с боковой стороны зафиксируйте положение плитки направляющим или угловым упором (8 или 9). В последующем, не изменяя установок, выполняйте резание плиток в одинаковый размер.

Рекомендуем: Выполните первый разрез на бракованной плитке или обрезке. Произведите инструментальное измерение, при необходимости произведите корректировку.

11.2.4. Включите плиткорез и дождитесь, чтобы отрезной диск (20) развил максимальную частоту вращения. Убедитесь, что вода от насоса (21) непрерывно подается на отрезной диск (4) в зоне резания.